

PlateWriter™ 2000

La prochaine génération iCTP™

iCTP™



- Abordable, CTP jet d'encre facile d'utilisation
- Respectueux de l'environnement, pas de produits chimiques
- Réduit les coûts de production des plaques

GLUNZ & JENSEN 
PLATESETTING • iCTP

PlateWriter™ 2000 Specifications techniques

iCTP™



Module d'impression	1440 buses qui délivrent une haute définition de 2880 dpi
Liquide d'impression	Technologie patentée Liquid Dot™
Type de plaques	Plaques en aluminium anodisé, non couchées, optimisées pour le iCTP™
Epaisseur des plaques	Aluminium 0.15 and 0.20 mm (0.006 / 0.008")
Format minimum (larg x long)	200 x 200 mm (7.87 x 7.87")
Format maximum (larg x long)	459 x 610 mm (18.07 x 24.0")
Surface imageable (larg x long)	432 x 610 mm (17.0 x 24.0")
Finition des plaques	Gommage automatique intégré
Résolution du point	1440 x 1440 dpi ou 2800 x 2800 dpi
Vitesse de l'imageage	6 B3 plates/heure @ max résolution
Tirage	25,000 impressions
Consommation	Dépend du format de plaque et de la couverture
RIP	Plate - Forme RIP basée sur Harlequin : 1 GB RAM, connexion ethernet 100 base T vers les environnements MAC ou PC
Trame	Trame stochastique, optimisée pour iCTP™, assure des impressions sans moiré
Alimentation	100 à 230VAC, 50/60Hz
Puissance	Au repos : 0.3 kW en production : 3 kW
Température requise	Fourchette de température 15 - 32°C (59 - 90°F); 20°C (68°F) ou plus conseillé
Humidité	35 to 80% (non condensée)
Encombrement (long x larg x h)	1942 x 884 x 1182 mm (76.4 x 34.8 x 46.5")
Poids	Emballé : 271 kg (596 lbs) Déballé : 165 kg (363 lbs)
Equipement standart	séchage, plateau d'introduction et de réception, châssis support de l'imageuse, station RIP avec connexion Mac ou PC. RIP Xtron de Harlequin avec technologie iScreening, pilotes pour l'épreuve couleur vers Epson 4800/4880, 7800/7880, 9800/9880 et un kit de démarrage.

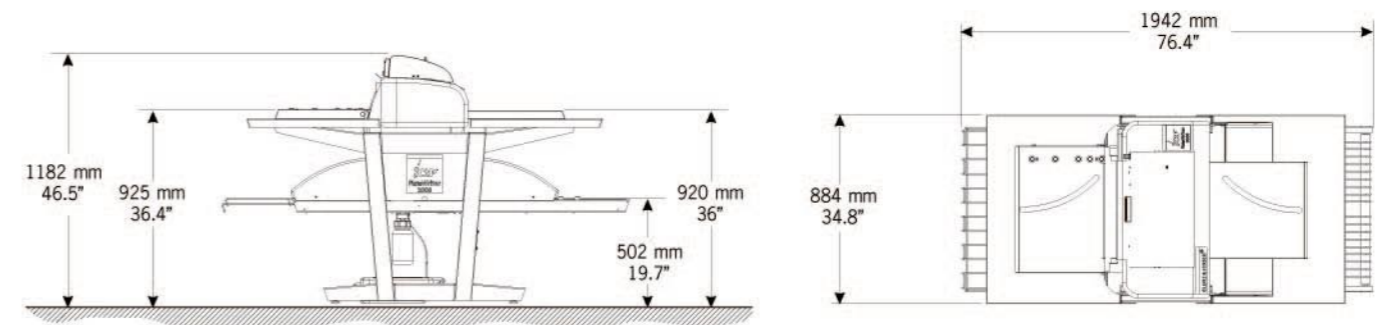

GLUNZ & JENSEN

Headquarters:
Glunz & Jensen A/S
Haslevvej 13
DK-4100 Ringsted
Denmark
Tel. +45 57 68 81 81
Fax +45 57 68 83 40
E-mail: gjhq@glunz-jensen.com
Internet: www.glunz-jensen.com

USA Operations:
Glunz & Jensen, Inc.
21405 Business Court
Elkwood, VA 22718-1757
USA
Tel. +1 540 825-7300
Fax +1 540 825-7525
E-mail: usva@glunz-jensen.com

Pour la Suisse Romande :
Brunner Service Technique
Au Village 209
CH1775 Mannens FR
Tél. +41(0)26 660 68 71
E-mail : info@brunner-tech.com

Facile à utiliser

Le **Plate Writer™ 2000** fourni des plaques propres et précises, directement de votre ordinateur de bureau.

Piloté par la technologie Harlequin RIP

Imprimer depuis vos applications sur Mac ou PC – comme vous le feriez avec une imprimante de bureau. Vous pouvez aussi glisser vos fichiers Postscript, EPS, Acrobat PDF, JPEG ou TIFF dans un "hot folder" sur votre ordinateur ou réseau.

Le travail peut être envoyé en format pré-séparé ou le RIP peut être configuré pour séparer les couleurs pour rendre virtuellement compatible toutes les applications. L'utilisateur peut alors prévisualiser les plaques et sélectionner celles qui seront traitées par l'imprimante.



Réduction des coûts

Cette approche simple et sans compromis pour imager les plaques, rend le PlateWriter™ 2000 facile d'emploi, respectueux de l'environnement. L'absence de couches à l'élaboration des plaques apporte une réduction de leurs coûts. Sans couche, on supprime la développeuse, son entretien et sa chimie associée. Il n'y a plus de montage manuel des films et insolation des plaques. Et finalement, des plaques en séparation de couleur tellement précises et prêtes à l'emploi réduisent significativement le temps de production.

Une opération simple et propre

Dès que le travail est lancé par le RIP, le PlateWriter™ utilise une technologie jet d'encre haute définition pour projeter une solution chimique brevetée le Liquid Dot™ sur une plaque non photosensible. Sans la couche thermique ou photosensible associée au CtP conventionnel, il n'y a pas de développeuse et il n'y a plus besoin de chimie.



Très bons résultats en lumière du jour

L'utilisation de plaques conventionnelles d'aluminium grainé sans couche sensible à la lumière ou thermique permet au PlateWriter™ 2000 de fonctionner à la pleine lumière du jour. Aucune précautions particulières ne sont requises. Vous placez simplement la plaque sur la table d'alignement et le PlateWriter™ charge la plaque automatiquement. Des capteurs optiques détectent la tête de la plaque pour garantir son alignement.



Un système souple de production de plaques offset pour les presses 2 x A4 debout

Le PlateWriter™ 2000 construit pour les formats presses 2 x A4. En fait, il fait des plaques pour toutes les presses jusqu'au format 459 x 610 mm (18x24"). La grandeur des plaques peut changer sans réglages, donnant une vraie flexibilité à l'imprimerie multi-formats. De plus, le système optique d'alignement, permet de produire des plaques qui conviennent pour l'impression monochrome, quadri et les couleurs d'accompagnement.

Glunz & Jensen, la compagnie

Glunz & Jensen est spécialisé dans la création et la production de matériel de qualité, durable et économique, pour les imprimeurs et les ateliers de prépresse.

L'équipe de chercheurs de Glunz & Jensen leader du traitement des films a développé un CTP révolutionnaire.

La nouvelle solution: iCtP™ le Computer to Plate basé sur la technologie inkjet.

Les CTP de la série PlateWriter™ et la gamme de plaques qui les accompagnent iPlates™ offre les avantages du CTP pour l'impression en offset conventionnel, ils facilitent la production de plaques en diminuant les opérations.



Protéger notre environnement

Protéger l'environnement est plus que jamais un challenge pour l'imprimeur d'aujourd'hui. Le système iCtP™ de Glunz & Jensen atteint ce but en utilisant une plaque additive unique, sans traitements ce qui élimine tous les procédés chimiques ainsi que leurs coûts.

L'imageuse PlateWriter™ et les plaques iPlates™ travaillent toutes deux en lumière du jour et ne requièrent aucune manipulation particulière. Facile à utiliser, ce système offre une grande qualité à bas prix et un maximum d'efficacité par l'élimination des opérations et des variables requises à la préparation des plaques offset.

Avec plus de 100000 systèmes, développeuses film, plaques et CTP installés à travers le monde, Glunz & Jensen est renommée pour la qualité supérieure et la fiabilité de ses constructions. Maintenant cette expertise dans l'industrie nous permet d'offrir une solution CTP révolutionnaire



Repose sur Harlequin Xitron RIP
Glunz & Jensen PlateWriters
est piloté par la technologie de
RIP Harlequin qui garantit la
compatibilité avec les standards

- Réduction des coûts
- Abordable
- Facile à utiliser
- Respecte l'environnement
- Haute qualité
- Epreuve couleur
- Flexibilité

Le principal fournisseur d'équipement CtP au monde, depuis 1973



PlateWriter™ 2000

- la nouvelle génération iCtP™

Le premier système Computer-To-Plate inkjet de l'industrie capable de produire des plaques prêtes à l'emploi en aluminium sans procédé chimique. Le PlateWriter™ 2000 bénéficie d'une technologie jet d'encre innovante et fixe de nouvelles normes de coûts, flexibilité et vitesse pour les petits et moyens formats d'impression offset. Le PlateWriter™ projette une solution brevetée Liquid Dot™ sur les plaques aluminium non photo sensible. Les plaques imagées sont chargées manuellement dans l'unité de finition qui sèche les plaques et durcit les points.

L'unité de finition est équipée d'une station de gommage pour protéger les plaques avant leurs passage en machine.

PlateWriter™ 2000 :

Unité d'impression jet d'encre

Le PlateWriter™ 2000 utilise une imprimante jets d'encre haute définition customisée pour assurer répétabilité et précision du calage des plaques.

Unité de finition

Les plaques imagées doivent être introduites dans cette unité située sous l'unité d'impression. Elle fini les plaques par séchage et durcissage des points à la surface de la plaque. L'unité de finition inclut une station de gommage qui applique une couche de gomme protectrice.

Liquid Dot™

Le liquide d'impression est un brevet de Glunz & Jensen appelé Liquid Dot™. Cette solution est projetée à la surface de la plaque comme le fait l'imprimante jet d'encre traditionnelle sur le papier. Liquid Dot™ est fourni en cartouche de 110 ml.

Soutien logiciel et épreuve

Xitron RIP produit par Harlequin qui est devenu un standard de l'industrie grâce à sa facilité d'utilisation et son intégration avec d'autres workflows. Il gère les solutions d'épreuve pour les modèles 4800/4880 et 7800/7880 de Epson.

Plaques

Plaques d'aluminium grainées et anodisées non photosensible. Les plaques certifiées sont disponibles chez les revendeurs agréés par Glunz & Jensen.



La technologie conçue pour vous aider

Les plaques additive supprime le besoin de chimie et de développeuse plaque

Liquid Dot™ projeté par le PlateWriter™

couche d'accrochage de l'image (sert aussi de revêtement haute définition de gomme protectrice)

plaque d'aluminium grainé et anodisé

la zone oléophile créée par le Liquid Dot™ réagit sur la couche d'accrochage et adhère à la base d'aluminium.

Les plaques traditionnelles utilisent un procédé soustractif. Elles ont une couche qui est sensible à l'exposition aux rayons UV ou thermique ou à la lumière visible fournie par un laser.

L'image est exposée sur la couche sensible puis, un développement chimique est nécessaire pour enlever les surfaces non désirées, ce qui révélera l'aluminium hydrophile (zone non imagée).

Glunz & Jensen's a une approche additive

Le iCtP utilise les mêmes plaques aluminium, mais sans couche sensible. Une technologie avancée de jet d'encre imprime avec Liquid Dot™, formulation brevetée, sur la plaque pour créer les zones qui seront oléophiles sur la presse. Les plaques passeront dans l'unité de finition du iCtP™ pour fixer l'image sur la plaque.

L'avantage supplémentaire d'un épreuve sophistiqué avec une imprimante Epson

En intégrant l'épreuve avec Epson 4800/4880 et 7800/7880, Glunz & Jensen a fait du iCtP PlateWriter™ 2000 un outil idéal des imprimeurs et ateliers graphiques.

La plupart des solutions d'épreuve numérique fournissent une épreuve 4 couleurs composite. Cependant, beaucoup d'imprimeries travaillent sur des presses à 2 groupes ce qui signifie que l'impression sera obtenue en deux passages.

La solution d'épreuve iCtP™ produit un document composite et aussi un épreuve progressif plus pratique dans l'ordre d'impression de une, deux ou trois couleurs pour les utilisateurs de presses à un ou deux groupes. De fait le RIP gère le CTP et l'imprimante à épreuve et ce que vous voyez sur vos épreuves est ce que vous obtiendrez de vos plaques.

En plus le système d'épreuve iCtP™ permet de produire des plaques par le PlateWriter™ pendant l'impression de l'épreuve avec l'imprimante Epson.

Cette fonctionnalité en "multi-tasking" permet de gagner en temps et en productivité.

Au final, dans l'épreuve et la correspondance couleur, le système est upgradable avec les plug-in 'Harlequin ColourPro'. Ce qui met en service les profils ICC et les profils Harlequin "ProofReady" linéarisés pour les papiers et encres de Epson.

Une assurance de réussir tous vos travaux en couleur - C'est dans le mille!



iCtP-Proof software – l'approche intuitive et pratique avec un système progressif d'épreuve

Vous décidez de commencer par le cyan et le jaune sur votre presse. iProof vous permet d'imprimer une épreuve de ces 2 couleurs, il en résulte moins de travail et plus de précision.

Pour la seconde passe dans la presse vous ajoutez le magenta et le noir ...

Il en résulte une épreuve finale CMJN



Options puissantes pour améliorer le PlateWriter™

i-Position

Solution puissante et dynamique d'imposition avec intégration de "hot folder" pour la construction d'un flux de travail digital avec votre Rip iCtP™

"Workflow" conçu pour les PDF et PS, i-Position™ comprend des outils complets d'imposition pour les utilisateurs iCtP™ permettant d'automatiser la création de magazines. i-Position™ se charge aussi de distribuer et répéter les petits travaux pour une utilisation optimale de la feuille, ce qui réduit les coûts et le temps de l'impression.

i-Position™ est la solution pour l'imposition qui offre tous les outils nécessaires à votre créativité.



Trap PRO

Toutes les fonctions in-RIP
Solution de trapping

Introduction de zones de couleur dans les séparations pour masquer les erreurs de repérage à l'impression. Ces erreurs proviennent du glissement, allongement papier, ou une presse mal alignée. Pour compenser cela, les marques doivent être ajoutées sur les zones où les lacunes ou les superpositions sont le plus susceptible d'apparaître.

Traditionnellement, un conducteur qualifié agit sur l'enrichissement ou l'appauvrissement en encre pour rendre les défauts moins perceptibles. De leurs côtés, les designers tiennent compte des décalages. Les deux approches nécessitent beaucoup d'habileté.

TrapPro automatise ce processus et fournit une solution qui supprime les approximations, améliore la qualité et la cohérence de la sortie imprimée.

